

(

/	
/	

/	

()	
()	
H2S	

-
-
-

-

-

-
-
-

-

--

--

-

--

--

()

--

--

--

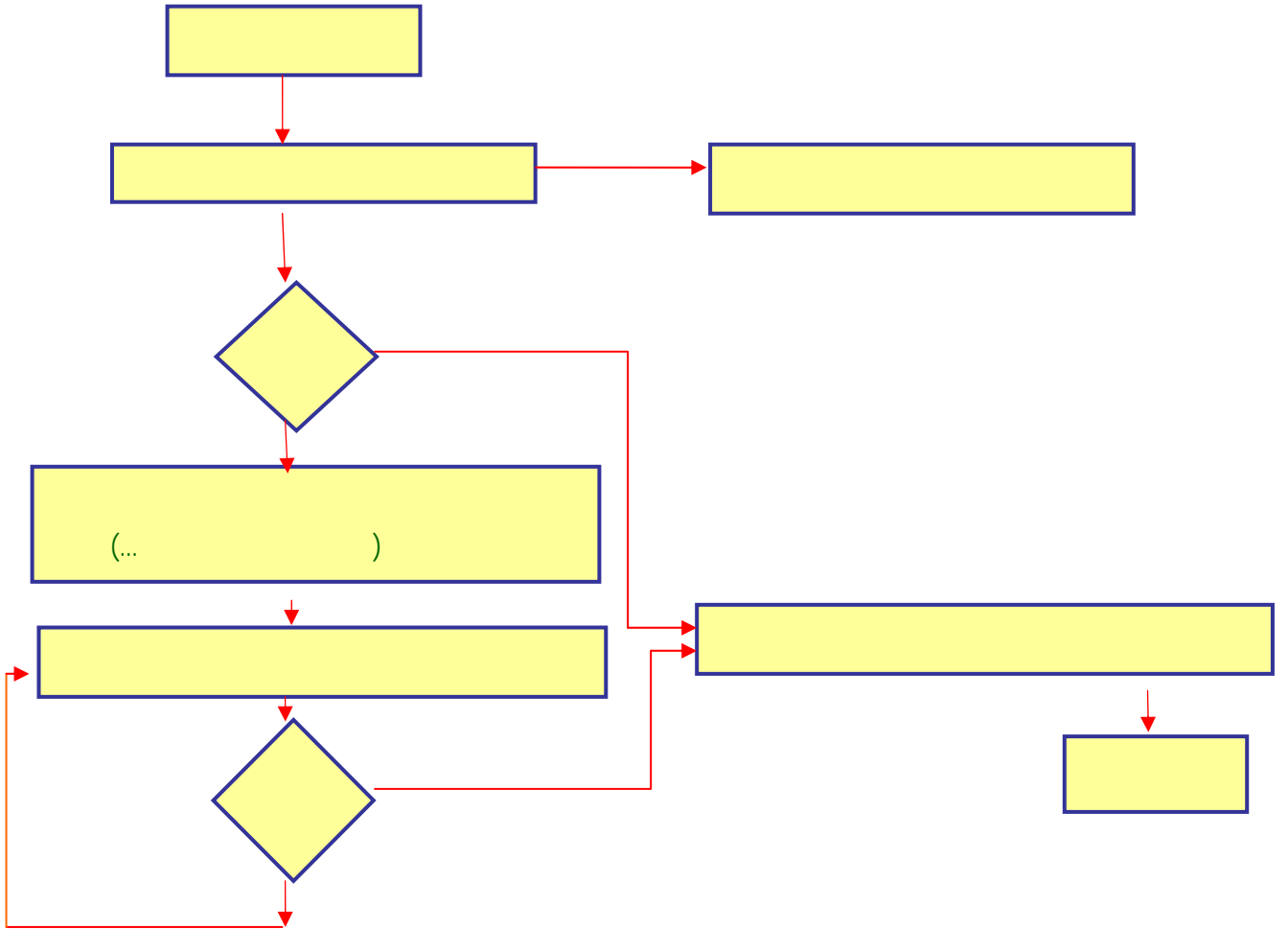

فرم گزارش عامل بالقوه آسیب رسان

 SPGC	تاریخ :
	شماره :
	پیوست :
فرم گزارش ناایمن (anomaly) ایمنی و محیط زیست	
واحد :	شرکت :
قسمت :	زمان :
محل انجام کار :	شخص :
شماره برمیست :	شماره دستگاه :
شرح عملکرد ناایمن (بطور خلاصه) :	
ریخ گزارش به واحد انجام کار : / /	
عملکرد شما جهت جلوگیری یا رفع آن	
پیشنهاد شما جهت جلوگیری و یا رفع آن	
اداره :	نام :
امضاء :	
P123-FQ-HSE-SAF-002-REV00	

Anomaly Reporting

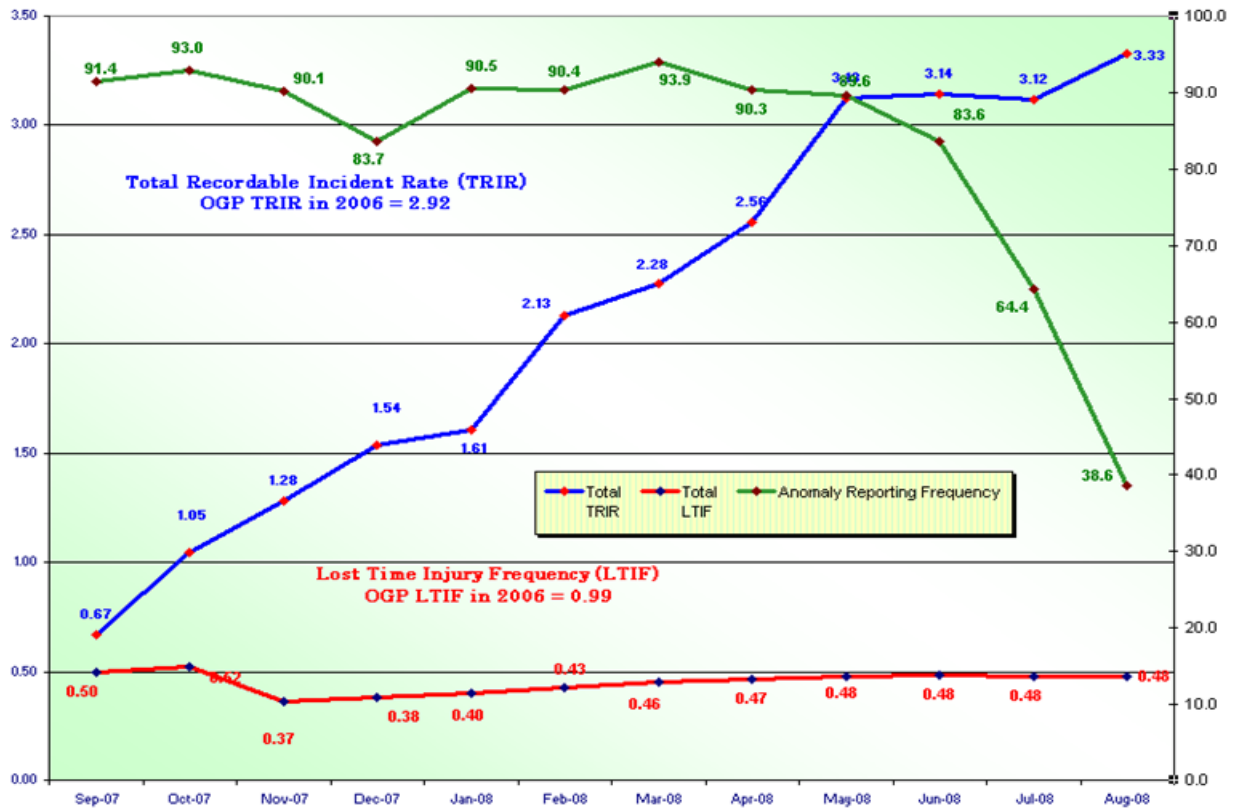

AF: Anomaly Frequency

AF = $\frac{\text{Anomaly Reporting Frequency}}{1000000}$